

36 439 000 EUROSMART COSMOPOLITAN E INFRAROED ELEKTRONISCHE WASTAFELKRAAN ZONDER MENGING

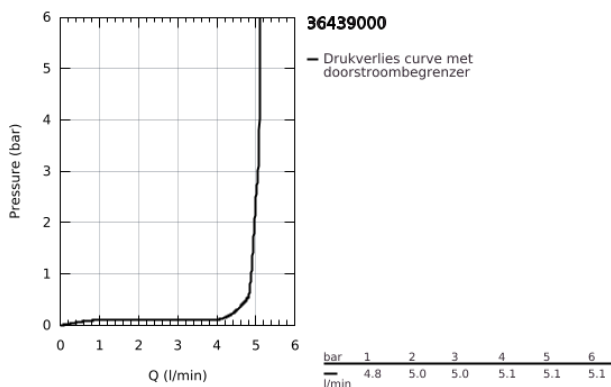
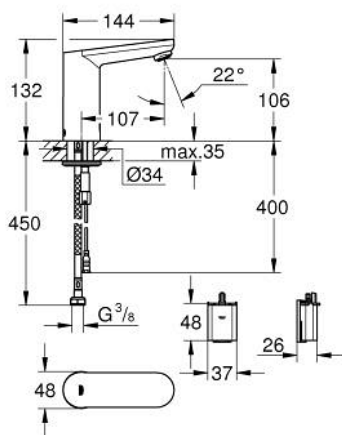

PRODUCTOMSCHRIJVING

- Kleur: chroom
- met infraroodsensor voor bi-directionele communicatie voor monitoring, configuratie en onderhoud
- voor koud of voorgemengd water
- 6V lithium batterij, type CR-P2
- levensduur van de batterij circa 7 jaar (150 gebruiken per dag)
- GROHE LongLife finish
- Mousseur, 5,7 l/min
- flexibele aansluitslang
- filter
- met geïntegreerde magneetklep
- externe batterij
- GROHE FastFixation
- controle batterijstatus
- 7 voorinstelde programma's:
 - automatische spoeling
 - thermische desinfectie
 - reinigingsmodus
- extra functies en instellingen te beheren via afstandsbediening 36 407 001
- CE-keurmerk
- geluidsklasse I volgens DIN 4109
- beschermingsklasse IP 59K
- minimum aangeraden druk 1,0 bar

36 439 000 EUROSMART COSMOPOLITAN E INFRAROOD ELEKTRONISCHE WASTAFELKRAAN ZONDER MENGING

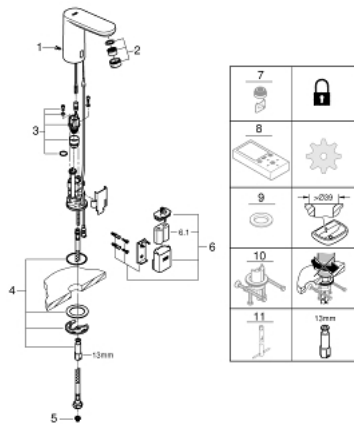

RESERVEONDERDELEN , juni 2016 – nu

1: Trekstang (Bestelnummer 46739000)

2: Mousseur (Bestelnummer 48159000)

3: Magneetventiel (Bestelnummer 42479000)

4: Installatie set (Bestelnummer 42400000)

5: Filter (Bestelnummer 4241300M)

6: Batterijbehuizing

(Bestelnummer 42393000)

6.1: Batterij (Bestelnummer 42886000)

7: Mousseur (Bestelnummer 36133000)*

8: Afstandsbediening (Bestelnummer 36407001)*

9: Rozet (Bestelnummer 36370000)*

10: Verdraai-beveiliging (Bestelnummer 36276000)*

11: Pijpsleutel (Bestelnummer 19017000)*

* Optionele accessoires