

36 413 000 EUROSMART COSMOPOLITAN E BLUETOOTH INFRARODELEKTRONICA VOOR WASTAFEL 1/2" MET MENGING

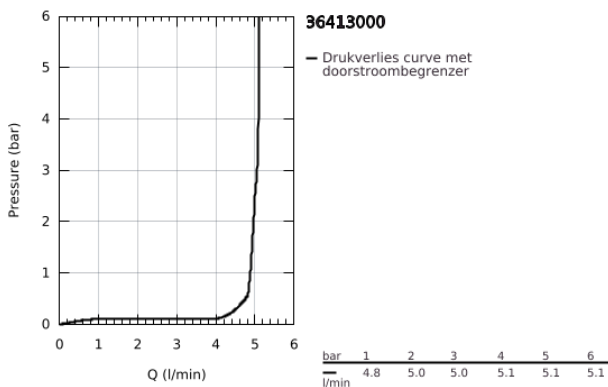
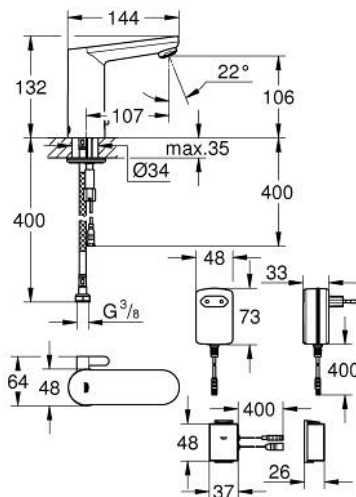

PRODUCTOMSCHRIJVING (1/2)

- Kleur: chroom
- met infrarood sensor en Bluetooth-module voor bi-directionele communicatie voor monitoring, configuratie en service doeleinden
- met transformator 100-240 V AC, 50-60 Hz, 6,75 V DC
- GROHE FastFixation
- mengenheid met heetwaterblokkering
- GROHE LongLife finish
- GROHE EcoJoy waterbesparende technologie
- maximale doorstroming (bij 3 bar): 5 l/min
- met geïntegreerde magneetklep
- geïntegreerde terugslagklep en filters
- Bluetooth 4.0 * voor draadloze datacommunicatie
- voor Apple** en Android apparaten
- het Bluetooth-bereik (10 meter), is afhankelijk van gebruikte materialen en muren tussen zender en ontvanger
- monitoring
- wachtwoord beveiligd
- app detecteert alle Bluetooth producten binnen bereik
- periodieke automatische spoeling en registratie van laatste automatische spoeling
- gebruik per dag / 30 dagen
- periodieke thermische desinfectie en registratie van laatste thermische desinfectie
- configuratie
- detectie en spoeltijd
- automatische spoeling
- thermische desinfectie
- reinigingsmodus
- 2 aan / uit timers
- identificatie op naam
- service
- verzenden en opslaan van 3 profielen
- reset naar de fabrieks- of de gebruikersinstellingen

36 413 000 **EUROSMART COSMOPOLITAN E BLUETOOTH INFRAROODELEKTRONICA
VOOR WASTAFEL 1/2"
MET MENGING**

PRODUCTOMSCHRIJVING (2/2)

- hard- en softwareversie
- CE-keurmerk
- geluidsklasse I volgens DIN 4109
- beschermingsklasse IP 59K
- Mobiele apparaten en GROHE IR Remote App *** zijn niet inbegrepen in de levering en afzonderlijk via een geautoriseerde Apple store / winkel / iTunes of Google Play Store te bestellen.
- * Het Bluetooth woordmerk en logo zijn geregistreerde handelsmerken van Bluetooth SIG, Inc. en elk gebruik van deze merken door Grohe AG is onder licentie. Andere handelsmerken en handelsnamen zijn van hun respectievelijke eigenaars.
- ** Apple, het Apple logo, iPod, iPod Touch, iPhone en iTunes zijn handelsmerken van Apple Inc., in de VS en andere landen. Apple is niet verantwoordelijk voor de werking van dit apparaat of de naleving van de veiligheidsnormen en regelgeving.
- *** Gratis beschikbaar via iTunes app of Google Play Store

36 413 000 EUROSMART COSMOPOLITAN E BLUETOOTH INFRARODELEKTRONICA VOOR WASTAFEL 1/2" MET MENGING

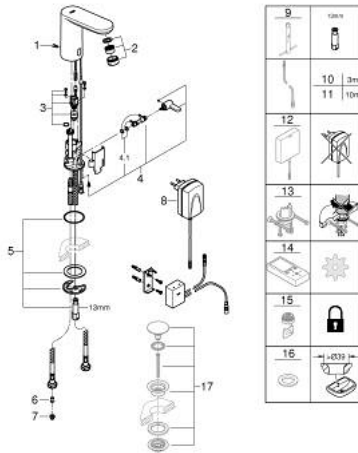

RESERVEONDERDELEN , april 2023 – nu

- 1: Schroeven (Bestelnummer 4283100M)
- 2: Mousseur (Bestelnummer 48159000)
- 3: Magneetventiel (Bestelnummer 42469000)
- 4: Mixing device (Bestelnummer 42401000)
- 4.1: O-Ring (Bestelnummer 4284000M)
- 5: Installatie set (Bestelnummer 42400000)
- 6: Terugslagklep (Bestelnummer 4257200M)
- 7: Filter (Bestelnummer 4241300M)
- 8: Voedingsadapter (Bestelnummer 42388000)
- 9: Pijpsleutel (Bestelnummer 19017000)*
- 10: Verlengkabel voor voeding (Bestelnummer 36340000)*
- 11: Verlengkabel voor voeding (Bestelnummer 36341000)*
- 12: Stroomaanvoer (Bestelnummer 36338000)*
- 13: Verdraai-beveiliging (Bestelnummer 36276000)*
- 14: Afstandsbediening (Bestelnummer 36407001)*
- 15: Mousseur (Bestelnummer 36133000)*
- 16: Rozet (Bestelnummer 36370000)*
- 17: Afvoergarnituur met push-open deksel (Bestelnummer 65807000)*

* Optionele accessoires