

36 412 000 EUROSMART COSMOPOLITAN E BLUETOOTH ELEKTRONISCHE INFRAROODKRAAN VOOR WASTAFEL 1/2" MET MENGING EN AANPASBARE TEMPERATUURBEGRENZER

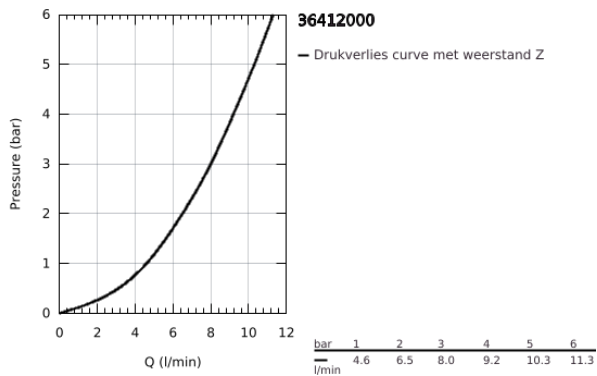
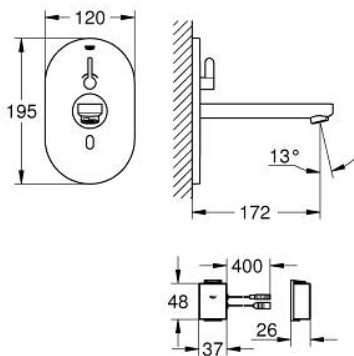

PRODUCTOMSCHRIJVING (1/2)

- Kleur: chroom
- met infrarood sensor en Bluetooth-module voor bi-directionele communicatie voor monitoring, configuratie en service doeleinden
- met transformator 100-240 V AC, 50-60 Hz, 6,75 V DC
- afwerkset voor inbouwdeel
- 36 339 001
- GROHE LongLife finish
- maximale doorstroming (bij 3 bar): 8 l/min
- laminair-straalregelaar
- chromen rozet en uitloop
- sprong 172 mm
- Bluetooth 4.0 * voor draadloze datacommunicatie
- voor Apple** en Android apparaten
- het Bluetooth-bereik (10 meter), is afhankelijk van gebruikte materialen en muren tussen zender en ontvanger
- monitoring
- wachtwoord beveiligd
- app detecteert alle Bluetooth producten binnen bereik
- periodieke automatische spoeling en registratie van laatste automatische spoeling
- gebruik per dag / 30 dagen
- periodieke thermische desinfectie en registratie van laatste thermische desinfectie
- configuratie
- detectie en spoeltijd
- automatische spoeling
- thermische desinfectie
- reinigingsmodus
- 2 aan / uit timers
- identificatie op naam
- service
- verzenden en opslaan van 3 profielen
- reset naar de fabrieks- of de gebruikersinstellingen

36 412 000 EUROSART COSMOPOLITAN E BLUETOOTH ELEKTRONISCHE INFRAROODKRAAN VOOR WASTAFEL 1/2" MET MENGING EN AANPASBARE TEMPERATUURBEGRENZER

PRODUCTOMSCHRIJVING (2/2)

- hard- en softwareversie
- CE-keurmerk
- geluidsklasse I volgens DIN 4109
- Mobiele apparaten en GROHE IR Remote App *** zijn niet inbegrepen in de levering en afzonderlijk via een geautoriseerde Apple store / winkel / iTunes of Google Play Store te bestellen.
- * Het Bluetooth woordmerk en logo zijn geregistreerde handelsmerken van Bluetooth SIG, Inc. en elk gebruik van deze merken door Grohe AG is onder licentie. Andere handelsmerken en handelsnamen zijn van hun respectievelijke eigenaars.
- ** Apple, het Apple logo, iPod, iPod Touch, iPhone en iTunes zijn handelsmerken van Apple Inc., in de VS en andere landen. Apple is niet verantwoordelijk voor de werking van dit apparaat of de naleving van de veiligheidsnormen en regelgeving.
- *** Gratis beschikbaar via iTunes app of Google Play Store

36 412 000 EUROSMART COSMOPOLITAN E BLUETOOTH ELEKTRONISCHE INFRAROODKRAAN VOOR WASTAFEL 1/2" MET MENGING EN AANPASBARE TEMPERATUURBEGRENZER

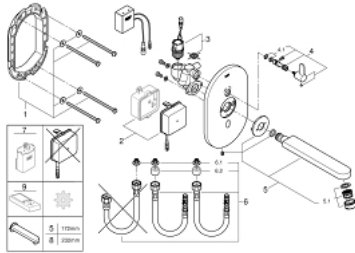

RESERVEONDERDELEN , oktober 2018 – nu

- 1: Montageframe (Bestelnummer 42419000)
- 2: Voedingseenheid (Bestelnummer 42470000)
- 3: Magneetventiel (Bestelnummer 42469000)
- 4: Menghendel (Bestelnummer 42441000)
- 4.1: O-Ring (Bestelnummer 4284000M)
- 5: Uitloop (Bestelnummer 42420000)
- 5.1: Mousseur met doorstroombegrenzer (Bestelnummer 13951000)
- 5.1: Laminar straalbreker (Bestelnummer 13960000)
- 6: Aansluitslangenset (Bestelnummer 42417000)
- 6.1: Filter (Bestelnummer 4241300M)
- 6.2: Terugslagklep (Bestelnummer 4240400M)
- 7: Batterijbehuizing

(Bestelnummer 42393000)*

8: Uitloop (Bestelnummer 42418000)*

9: Afstandsbediening (Bestelnummer 36407001)*

* Optionele accessoires