

## 36 274 000 EUROECO COSMOPOLITAN E INFRAROOD-ELEKTRONICA VOOR WASTAFEL ZONDER MENGING

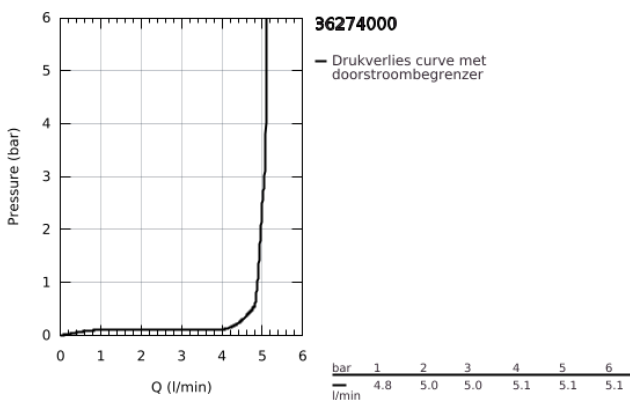

### PRODUCTOMSCHRIJVING

- Kleur: chroom
- met infraroodsensor voor bi-directionele communicatie voor monitoring, configuratie en onderhoud
- voor koud of voorgemengd water
- 6V lithium batterij, type CR-P2
- levensduur van de batterij circa 7 jaar (150 gebruiken per dag)
- GROHE EcoJoy waterbesparende technologie
- maximale doorstroming (bij 3 bar): 5 l/min
- volledig metalen huis op de wand gemonteerd
- controle batterijstatus
- 7 voorinstelde programma's:
- automatische spoeling
- thermische desinfectie
- reinigingsmodus
- extra functies en instellingen te beheren via afstandsbediening 36 407 001
- CE-keurmerk

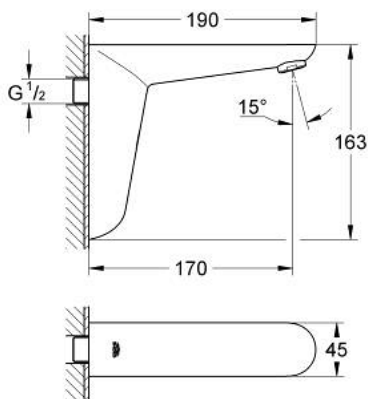

## 36 274 000 EUROECO COSMOPOLITAN E INFRAROOD-ELEKTRONICA VOOR WASTAFEL ZONDER MENGING

### RESERVEONDERDELEN , augustus 2015 – nu

1: Magneetventiel (Bestelnummer 42394000)

2: Mousseur (Bestelnummer 48159000)

3: Batterijbehuizing

(Bestelnummer 42393000)

3.1: Batterij (Bestelnummer 42886000)

4: Afstandsbediening (Bestelnummer 36407001)\*

\* Optionele accessoires

