

29 337 003 EUROSMART TWEEGATS WASTAFELMENGKRAAN S-SIZE

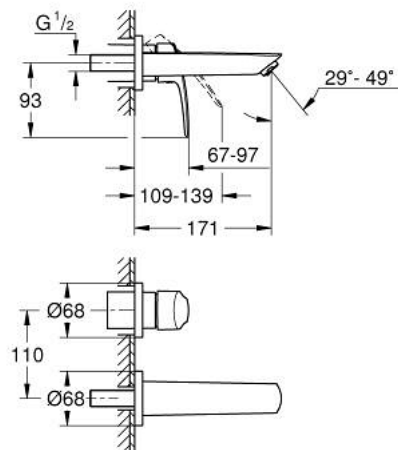

PRODUCTOMSCHRIJVING

- Kleur: chroom
- wandmontage
- metalen hendel
- alleen te gebruiken met ruwbouwset 23 571 000 / 32 635 000
- let op: zonder inbouwdeel
- metalen rozet
- GROHE LongLife finish
- GROHE EcoJoy waterbesparende technologie
- maximale doorstroming (bij 3 bar): 5 l/min
- GROHE Aquaguide instelbare mousseur
- bouwmaat: 110 mm
- sprong: 171 mm
- professionele versie

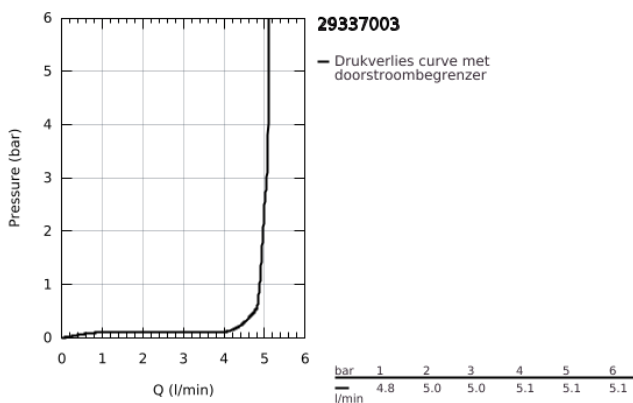

29 337 003 **EUROSMART TWEEGATS WASTAFELMENGKRAAN**
S-SIZE

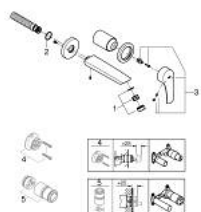

RESERVEONDERDELEN , juli 2019 – nu

1: Straalregelaar (Bestelnummer 46837000)

2: O-Ring (Bestelnummer 0128200M)

3: Greep (Bestelnummer 48542000)

4: Verlengset (Bestelnummer 46627000)*

5: Verlengset (Bestelnummer 46943000)*

* Optionele accessoires