

## 23 975 003 EUROSMART WASTAFELMENGKRAAN M-SIZE

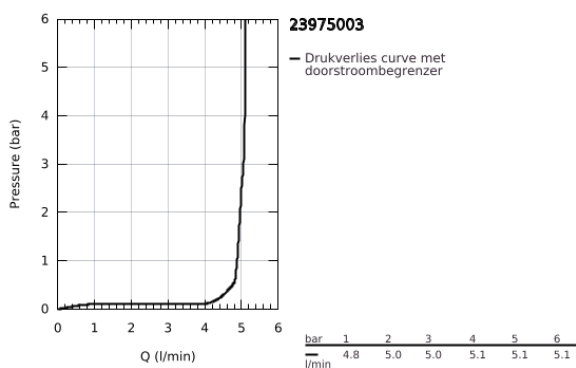
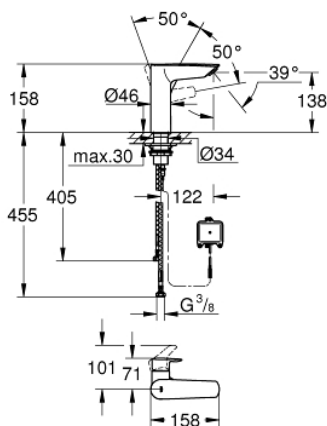

### PRODUCTOMSCHRIJVING (1/2)

- Kleur: chroom
- ééngatsmontage
- 2-in-1 hybrid with touchless (cold water) or manual operation
- met voorrang voor de handmatige bediening
- metalen hendel
- GROHE SilkMove 28 mm cartouche met keramische schijven
- met temperatuurbegrenzer
- infrarood-elektronica
- met infraroodsensor voor bi-directionele communicatie voor monitoring, configuratie en onderhoud
- 6V lithium batterij, type CR-P2
- levensduur van de batterij circa 7 jaar (150 gebruiken per dag)
- terugslagklep(pen)
- filter
- met geïntegreerde magneetklep
- externe batterij
- controle batterijstatus
- 7 vooringestelde programma's:
- automatische spoeling
- reinigingsmodus
- extra functies en instellingen te beheren via afstandsbediening 36 407 001
- GROHE EcoJoy waterbesparende technologie
- maximale doorstroming (bij 3 bar): 5 l/min
- Protected Water Ways - Lood- en nikkelvrije gescheiden waterwegen
- GROHE FastFixation
- glad lichaam
- flexibele aansluitlangen
- minimum aangeraden druk 1,0 bar
- CE-keurmerk

Pure Freude  
an Wasser



23 975 003 **EUROSMART WASTAFELMENGKRAAN**  
**M-SIZE**

**PRODUCTOMSCHRIJVING** (2/2)

- professionele versie