

## 23 445 AL0 EUROCUBE WASTAFELMENGKRAAN M-SIZE

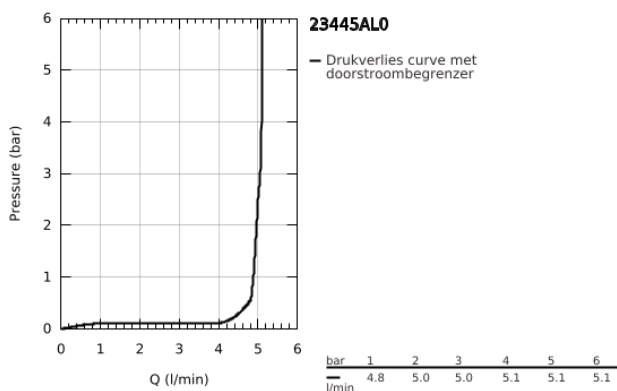

### PRODUCTOMSCHRIJVING

- Kleur: brushed hard graphite
- ééngatsmontage
- metalen hendel
- GROHE SilkMove 28 mm cartouche met keramische schijven
- met temperatuurbegrenzer
- GROHE LongLife finish
- GROHE EcoJoy waterbesparende technologie
- maximale doorstroming (bij 3 bar): 5 l/min
- SpeedClean mousseur
- GROHE FastFixation Plus
- automatische lediging 1 1/4"
- flexibele aansluitslangen

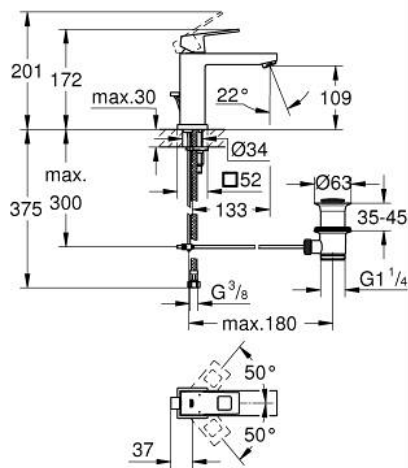

## 23 445 AL0 EUROCUBE WASTAFELMENGKRAAN M-SIZE

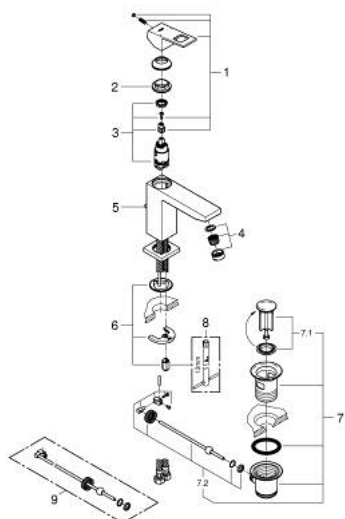

### RESERVEONDERDELEN , maart 2019 – nu

- 1: Greep (Bestelnummer 46786AL0)
  - 2: Bevestigingsring (Bestelnummer 46715000)
  - 3: Cartouche (Bestelnummer 46580000)
  - 4: Mousseur (Bestelnummer 48159AL0)
  - 5: Trekstang (Bestelnummer 46787AL0)
  - 6: Universele kraanmontageset (Bestelnummer 46645000)
  - 7: Afvoergarnituur (Bestelnummer 28910AL0)
  - 7.1: Stop voor afvoergarnituur (Bestelnummer 07182AL0)
  - 7.2: Kogelstang (Bestelnummer 07052000)
  - 8: Pijpsleutel (Bestelnummer 19017000)\*
  - 9: Kogelstang (Bestelnummer 07341000)\*
- \* Optionele accessoires