

## 23 387 20E EUROSTYLE COSMOPOLITAN WASTAFELMENGKRAAN S-SIZE

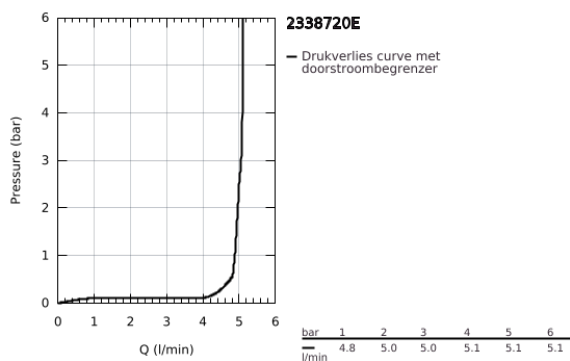

### PRODUCTOMSCHRIJVING

- Kleur: chroom
- ééngatsmontage
- GROHE SilkMove 28 mm cartouche met keramische schijven
- EcoMode koud water in middenpositie van de hendel bespaart energie
- GROHE LongLife finish
- GROHE EcoJoy waterbesparende technologie
- maximale doorstroming (bij 3 bar): 5 l/min
- GROHE FastFixation snelle en eenvoudige montage
- automatische lediging 1 1/4"
- flexibele aansluitslangen

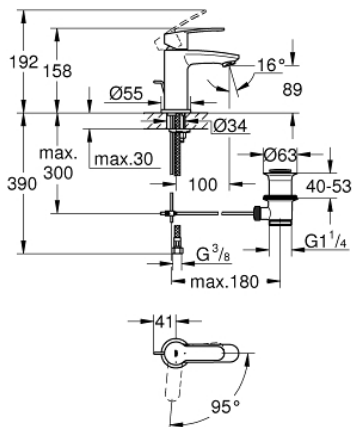

## 23 387 20E EUROSTYLE COSMOPOLITAN WASTAFELMENGKRAAN S-SIZE

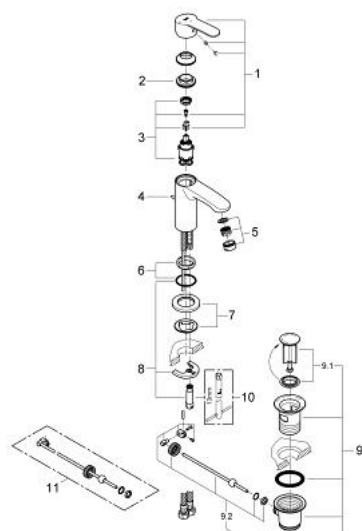

### RESERVEONDERDELEN , december 2012 – nu

- 1: Greep (Bestelnummer 46868000)
- 2: Bevestigingsring (Bestelnummer 46715000)
- 3: Cartouche (Bestelnummer 46580000)
- 4: Trekstang (Bestelnummer 46739000)
- 5: Laminar straalbreker (Bestelnummer 64450000)
- 6: Centreerring (Bestelnummer 46719000)
- 7: Bodemplaat (Bestelnummer 48165000)
- 8: Universele kraanmontageset (Bestelnummer 46671000)
- 9: Afvoergarnituur (Bestelnummer 28910000)
- 9.1: Stop voor afvoergarnituur (Bestelnummer 07182000)
- 9.2: Kogelstang (Bestelnummer 07052000)
- 10: Pijpsleutel (Bestelnummer 19017000)\*
- 11: Kogelstang (Bestelnummer 07341000)\*

\* Optionele accessoires